

DEUTZ PowerPack

TD 2.9 | TCD 3.6 / 4.1 / 6.1 / 12.0 / 16.0

Liikkuviin työkoneisiin ■ 30-520 kW / 40-697 hp @ 1600-2300 min⁻¹/rpm ■ EU Stage IIIB ja IV / US EPA Tier 4i + 4f

- Liikkuvien työkoneiden sovelluksiin sopivia asennusvalmiita moottoripaketteja, jotka sisältävät jäähdyttimet ja apulaitteet. Perustuvat moottorisarjoihin: TD 2.9 L4, TCD 3.6 L4 / 4.1 L4 / 6.1 L6 ja TCD 12.0 V6 / 16.0 V8.
- Tarkoin määritellyt liitäntäpisteet sekä standardoidut komponentit vähentävät asennustyötä ja siten asennuskustannuksia.
- Jäähdytysratkaisut ovat optimoituja kullekin moottorimallille suorituskyvyn ja melun suhteen. Moottorit voidaan varustaa joko imevällä tai puhaltavalla puhaltimella.
- Uutuudet TD 2.9 sekä TCD 3.6 toimitetaan kustannustehokkaasti ilman runkoa, mutta sisältäen kaikki tarvittavat osat. Kaikki muut moottorimallit on asennettu itsekantavalle rungolle, mutta näistäkin moottorimalleista on myös saatavilla rungottomat vaihtoehdot irtojäähdyttimillä.
- Moottorisarjojen TD 2.9 sekä TCD 3.6 pakokaasujen jälkikäsittelylaitteet ovat asennettu moottoriin asennustyön minimoimiseksi.
- Moottorisarjoissa TCD 4.1 / 6.1 voidaan DVERT® hiukkassuodatin asentaa joko PowerPackin päälle tai sivulle.
- Moottorisarjoihin TCD 12.0 / 16.0 pakokaasujen jälkikäsittely on toteutettu SCR -pelkistyskatalyysaattorilla, joka toimitetaan erillisenä.

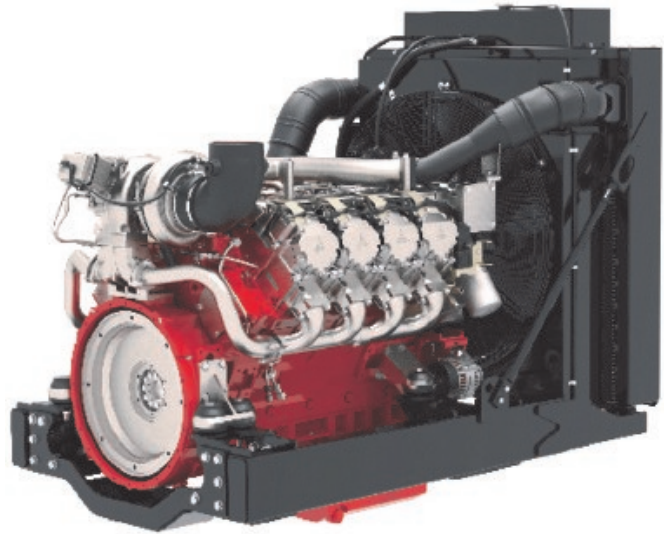

TEKNISEET TIEDOT

PowerPack		TD 2.9 L4	TCD 3.6 L4	TCD 4.1 L4	TCD 6.1 L6	TCD 12.0 V6	TCD 16.0 V8
Teho ISO 14396 ¹⁾	kW hp	55,4 75	100 134	115 154	180 241	390 523	520 697
Maksimi vääntö	Nm lb/ft	300 221	500 369	609 449	1000 738	2130 1571	2890 2132
Paino ²⁾	kg lb	337 743	465 1025	714 1573	980 2161	1420 3131	1745 3847
Öljytilavuus n.	l US gal	5 1,3	6 1,6	10 2,6	14 3,7	34 9,0	43 11,4
Jäähdytysnesteen tilavuus n.	l US gal	25 6,6	35 9,2	45 11,9	55 14,5	75 19,8	90 23,8

1) Teho ilmoitettu ilman puhaltimen ottotehon vähennyistä

2) Vakiomallisen paketin kuivapaino

GRÖNBLÖM 

Myynti - huolto - maahantuonti:

Mekaanikonkatu 6a
00880 Helsinki

Puh: 010 286 8900
deutz@gronblom.fi



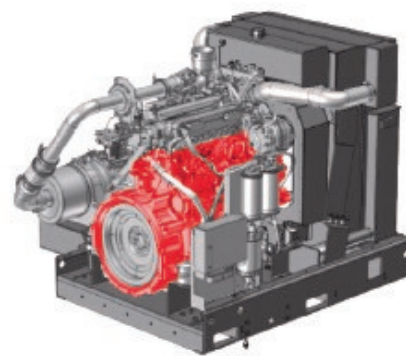
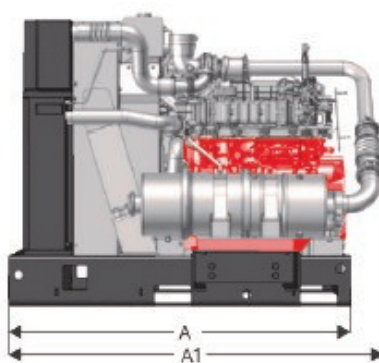
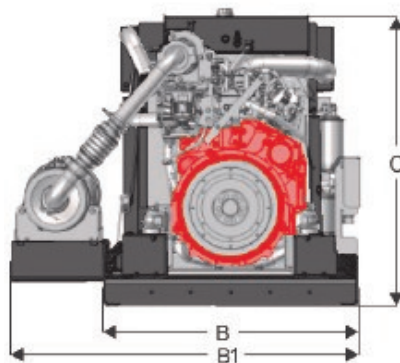
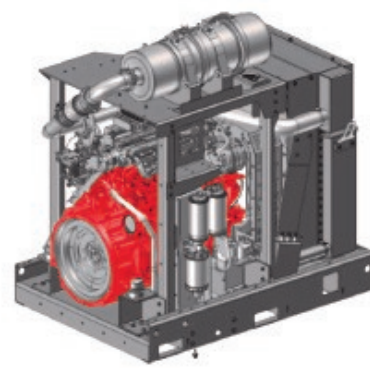
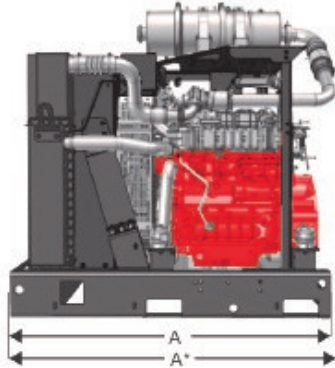
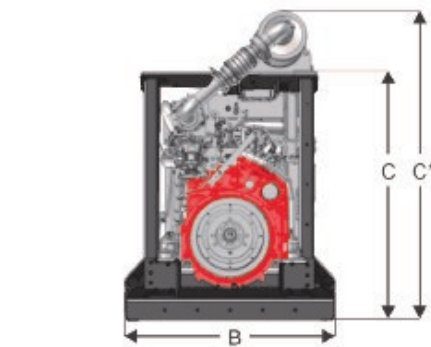

PowerPack	runkopaketti							
			A		B		C	
TD 2.9	*	mm in	950 37,4	555 21,9	830 32,7			
TCD 3.6	*	mm in	1268 49,9	718 28,3	1013 39,9			
TCD 4.1	**	mm in	1396 53,9	994 39,1	1173 46,2			
TCD 4.1	**	mm in	1396 53,9	994 39,1	1170 46,1			
TCD 6.1	**	mm in	1598 62,9	994 39,1	1173 46,2			
TCD 6.1	**	mm in	1598 62,9	994 39,1	1169 46,0			

lisäosilla							
		A1		B1		C1	
		- -	- -	- -	- -	- -	- -
		1493 58,8	- -	1506 59,3			
		1493 58,8	1359 53,5	- -			
		1701 67,0	- -	1552 61,1			
		1701 67,0	1359 53,5	- -			

DVERT® EAT		
DPF	SCR	DOC
-	-	•
-	•	•
päällä	-	•
sivulla	-	•
päällä	-	•
sivulla	-	•

* EU Stage IV / US EPA Tier 4f

• Vakiona EU Stage IIIB / Tier 4i

** EU Stage IIIB / US EPA Tier 4i

TCD 12.0 / 16.0 PowerPack

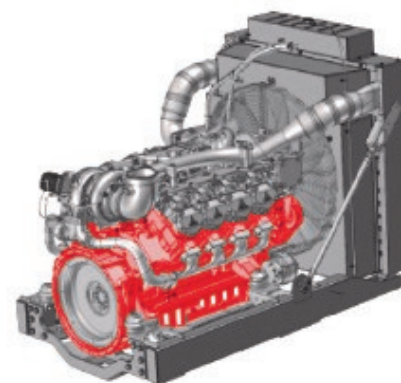
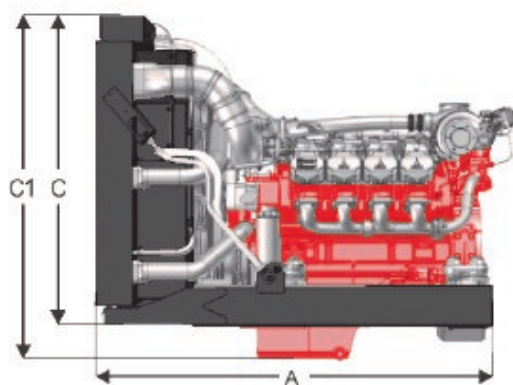
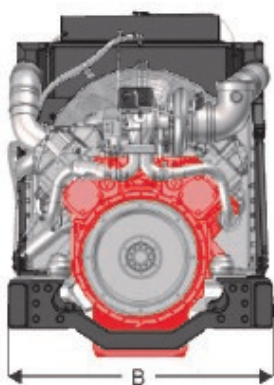

PowerPack	runkopaketti							
			A		B		C	
TCD 12.0		mm in	1490 58,7	1130 44,5	1250 49,2			
TCD 16.0		mm in	1770 69,7	1230 48,4	1405 55,3			

lisäosilla							
		A1		B1		C1	
		- -	- -	1440 56,7			
		- -	- -	1595 62,8			

DVERT® EAT		
DPF	SCR	
optio	•	
optio	•	

Huomio: Moottorimitat ja painot vaihtelevat toimituskokoonpanon mukaan. Halutessanne yksityiskohtaisempia tietoja ottakaa yhteys moottorimyntiin.

Tämän lomakkeen tiedot ovat informatiivisia eivätkä siten ole sitovia arvoja. Lopulliset tiedot tulevat aina tarjouksen yhteydessä.